

**planimetria con estratto del vigente PRG e ubicazione dell'impianto di autodemolizione  
scala 1:500**









Notaio

Francesco Pastore

Repertorio n. 47.444

Raccolta n. 17.514

**COMPRAVENDITA  
REPUBBLICA ITALIANA**

Il ventotto giugno duemiladiciassette in Avellino, Viale A.De Gasperi n.1.  
Innanzi a me **FRANCESCO PASTORE**, notaio in Montemiletto, iscritto al Collegio dei Distretti Riuniti di Avellino e S.Angelo dei Lombardi,

sono presenti i signori:

- **MERIANO ALBA MARIA**, nata a Castelvetere sul Calore il 23 luglio 1962, ivi residente e fiscalmente domiciliata, Via Sant'Angelo n.6, codice fiscale MRN LMR 62L63 C283B, coniugata in regime di separazione dei beni;
- **CORVIGNO ENZO**, nato ad Avellino il 17 maggio 1984, residente e fiscalmente domiciliato in Cesinali, Via Circumvallazione Nord n.16, codice fiscale CRV NZE 84E17 A509A, di stato civile libero;
- **CORVIGNO LUIGI**, nato ad Avellino il 16 giugno 1957, residente e fiscalmente domiciliato in Cesinali, Via Circumvallazione Nord n.16, codice fiscale CRV LGU 57H16 A509J.

Detti comparanti, della cui identità personale sono certo, mi richiedono di ricevere il presente atto, col quale:

La signora **Meriano Alba Maria** vende al signor **Corvigno Enzo**, che accetta, la piena proprietà del seguente immobile sito in **Castelvetere sul Calore**, località **Pauzone**, e precisamente:

- appezzamento di terreno, esteso complessivamente are cinquantadue e centiare trentuno (a.52,31), confinante con strada comunale (svincolo della strada a scorrimento veloce Chiusano di San Domenico -Area Industriale di San Mango sul Calore), con proprietà di De Cola Genesisia, con beni di Follo Antonio, con quelli di Follo Antonina e con proprietà di Violano Genoveffa.

In catasto terreni, in ditta concordante, foglio 1, particelle:

- 597 di a.27,89, uliv. di 2a cl., RD €. 5,76 RA €. 7,92;
- 487 di a.10,10, di cui: a.6,00, sem. di 3a cl., RD €. 1,24 RA €. 1,55 e a.4,10, uliv. di 2a cl., RD €. 0,85 RA €. 1,16;
- 599 di a. 14,32, sem. di 3a cl., RD €. 2,96 RA €. 3,70.

Pervenuto alla venditrice in virtù dell'atto per notar Laura Romano di Lioni in data 8 giugno 1992, Rep.n.16.658, registrato in S.Angelo dei Lombardi il 24 detti al n.921 e trascritto in Avellino il 23 giugno 1992 ai n.ri: 8445/7089.

Quanto innanzi descritto si intende venduto nella sua attuale consistenza, nello stato di fatto e di diritto in cui si trova, a corpo, con ogni accessione, accessorio, pertinenza, diritto e servitù attiva o passiva inerente, dichiarando il venditore di essere a conoscenza delle norme di attuazione che regolano l'area interessata.

La venditrice garantisce, come per legge, la piena proprietà e disponibilità di quanto alienato, libero da privilegi, pesi, pignoramenti, ipoteche e da altri vincoli comunque pregiudizievoli.

Il prezzo della presente vendita si è convenuto fra le parti e qui si conferma in **€.45.000,00 (Euro quarantacinquemila e centesimi zero)**, pagato con le modalità di cui in seguito.

Di tale prezzo: €. 989,00 sono relativi alla parte avente destinazione agricola.

Ai sensi della legge 4 agosto 2006 n.248 di conversione del decreto legge n.223/2006, le parti dichiarano, in via sostitutiva di atto di notorietà ai sensi del DPR 445/2000, previo richiamo da me notaio effettuato sulla responsabilità penale in caso di dichiarazione mendace, nonchè sui poteri di accertamento dell'amministrazione finanziaria e sulla sanzione amministrativa applicabile in caso di omessa,

Atto registrato ad

Avellino

il

5/7/2017

al n.

4452 M71MS

spette €

4209,00

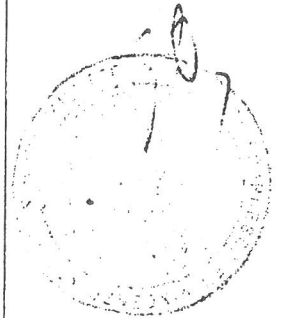

incompleta o mendace indicazione dei dati, che:

= per la conclusione del presente contratto non si sono avvalsi di un mediatore immobiliare;

= il prezzo innanzi indicato è stato regolato nel modo seguente:

- €.33.000,00 sono stati pagati prima d'ora mediante due vaglia emessi dall'Ufficio Postale di Cesinali, ciascuno di €.10.000,00, di cui uno in data 21 ottobre 2015 n.8996634492 01 e l'altro in data 28 settembre 2016, n. 0361505762 07, entrambi all'ordine della venditrice, non trasferibili ed un vaglia emesso dall'ufficio Postale di Aiello del Sabato di €.13.000,00 in data 29 dicembre 2016, n.0361996579 09, pure all'ordine della venditrice, non trasferibile;

- €. 12.000,00 vengono contestualmente pagati mediante assegno postale emesso in data odierna, n. 7199629353 07, all'ordine della venditrice, non trasferibile, con provvista fornita dal padre dell'acquirente, signor Corvigno Luigi, per spirito di liberalità nei confronti del figlio, che ciò espressamente conferma.

Essendo stato così regolato il prezzo, la venditrice rilascia ampia quietanza all'acquirente, rinunciando all'ipoteca legale, con esonero da responsabilità per il Dirigente dell'Agenzia del Territorio di Avellino, che sarà richiesto della trascrizione del presente atto.

Il possesso giuridico di quanto alienato passa da oggi in favore dell'acquirente, unitamente al materiale godimento.

Ai sensi della vigente normativa urbanistico-edilizia, si allega al presente atto, sotto la lettera "A", il prescritto certificato di destinazione urbanistica, rilasciato dal Responsabile del Procedimento del Comune di Castelvetere sul Calore in data 27 febbraio 2017, prot. n. 751, relativamente al quale la venditrice dichiara che dalla data del rilascio non sono intervenute modifiche agli strumenti urbanistici del detto Comune e dal quale risulta che la particella 597 ricade in zona PIP, la particella 487 ricade per circa mq.495 in zona agricola e per la restante superficie in zona PIP (destinata a servizi) e la particella 599 ricade per circa mq.1070 in zona PIP destinata a servizi e per la residua parte è destinata a lotto produttivo.

Con riferimento all'articolo 10 della legge 21 novembre 2000 n. 353, la venditrice dichiara e l'acquirente prende atto che il terreno in oggetto non è stato percorso dal fuoco negli ultimi quindici anni e non è limitrofo ad aree percorse dal fuoco.

Le parti dichiarano che, al fine di determinare il valore del descritto terreno, è stata redatta perizia di stima dal geom. Angelo Corso da Castelvetere sul Calore, asseverata con giuramento con verbale ricevuto dal notaio Laura Romano di Lioni in data 19 giugno 2017, Rep.n.54.132.

La venditrice si dichiara a conoscenza delle conseguenze fiscali, derivanti dalla vendita di terreno suscettibile di utilizzazione edificatoria, essendo stata in tal senso avvertita da me notaio.

Le spese del presente atto e sue consequenziali sono a carico dell'acquirente, come per legge.

I componenti mi esonerano espressamente dalla lettura di quanto allegato.

Quest'atto è stato da me letto ai componenti, i quali lo approvano.

Dattiloscritto da persona di mia fiducia su due fogli, dei quali occupa quattro pagine intere e parte della quinta. Viene sottoscritto alle ore diciannove e minuti venti.

Firmato: Meriano Alba Maria - Corvigno Enzo - Corvigno Luigi - Francesco Pastore notaio - segue sigillo.



REGIONE CAMPANIA € sul C/C n. 21965181

di Euro       600,00

importo (in lettere) SEICENTO / 00

C/C intestato a REGIONE CAMPANIA - SERVIZIO TESORERIA  
NAPOLI

eseguito da CORVIENO ENZO

residente in VIA CIRCUMVALLAZIONE NORA 16

CAP 83020 Località PESINALI

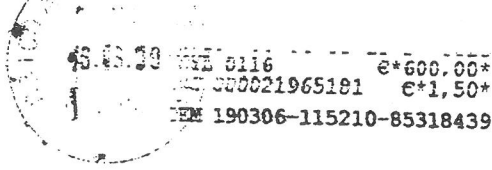

CODICE TARIFFA 0520 ANNO /   BOLLO DELL'UFF. POSTALE

codice fiscale CRVNZE84E17IAS091A

REGIONE CAMPANIA € sul C/C n. 21965181

di Euro       600,00

importo (in lettere) SEICENTO / 00

C/C intestato a REGIONE CAMPANIA - SERVIZIO TESORERIA  
NAPOLI

eseguito da CORVIENO ENZO

residente in VIA CIRCUMVALLAZIONE NORA 16

CAP 83020 Località PESINALI

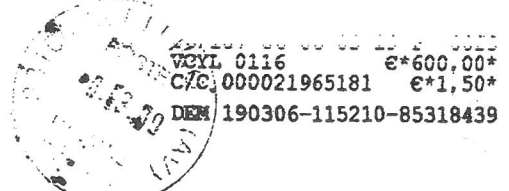

CODICE TARIFFA 0520 ANNO /   BOLLO DELL'UFF. POSTALE

codice fiscale CRVNZE84E17IAS091A

## NOMINA E INCARICO

**Oggetto:** Nomina e accettazione dell'incarico di direttore tecnico dell'impianto di autodemolizione "ENZO CORVIGNO" sito nel Comune di Castelveter (AV) alla Località Pauzone zona PIP (da realizzare)

### NOMINA

Il sottoscritto Enzo Corvigno Nazzaro Maria residente in Atripalda (AV), alla c/da S. V prov. Trav 57, in qualità di titolare e legale rappresentante dell'impianto di autodemolizione "ENZO CORVIGNO" sito in Castelveter sul calore (AV) alla Località Pauzone – zona PIP - conferisce l'incarico di Direttore Tecnico dell'Impianto e del progetto di autorizzazione e realizzazione, all'ing. Carmine Iandolo.

**Il Committente**



### ACCETTAZIONE

Il sottoscritto ing. Carmine Iandolo nato ad Avellino il 18/08/1965 ed ivi residente in via Macchia 23/A, iscritto all'ordine degli ingegneri della Provincia di avellino al n. 1249, dichiara di accettare, su richiesta del sig. Enzo Corvigno nella qualità titolare e di legale rappresentante dell'impianto di autodemolizione "ENZO CORVIGNO" sito in Castelveter sul Calore (AV) alla Località Pauzone – zona PIP - l'incarico di **Direttore Tecnico dell'impianto** e del progetto di autorizzazione e realizzazione.

Avellino, li 11/02/2019

**Il dichiarante**



**AUTOCERTIFICAZIONE URBANISTICA**  
**MODELLO SEMPLICE DI DICHIARAZIONE SOSTITUTIVA DI CERTIFICAZIONI**  
**DICHIARAZIONE SOSTITUTIVA DI CERTIFICAZIONE**  
(Art. 46 D.P.R. n. 445 del 28 dicembre 2000)

Il sottoscritto Carmine Iandolo Nato ad Avellino (prov. AV) il 18/08/1965 residente in AVELLINO (prov. AV ) via Macchia n. 23°, nella qualità di tecnico incaricato dell'Azienda ENZO CORVIGNO con sede in via Pauzone - ZONA PIP - CASTELVETERE SUL CALORE (AV).

Sotto la sua personale responsabilità ed a piena conoscenza della responsabilità penale prevista per le dichiarazioni false dall'art.76 del D.P.R. 445/2000 e dalle disposizioni del Codice Penale e dalle leggi speciali in materia

**AUTOCERTIFICA CHE**

il suolo distinto in catasto terreni al Foglio n. 1 particelle 597 e 599; ricadono in zona PIP del Piano Regolatore del Comune di CASTELVETERE SUL CALORE (AV).

Dichiara altresì di essere informato, ai sensi e per gli effetti di cui all'art.10 della legge 675/96, che i dati personali raccolti saranno trattati, anche con strumenti informatici, esclusivamente nell'ambito del procedimento per il quale la presente dichiarazione viene resa

AVELLINO, Lì 04/02/2019  
(luogo e data)

**Il/la dichiarante**

\_\_\_\_\_  
(firma per esteso e leggibile)

Dichiara di aver preso visione dell'informativa prevista ai sensi e per gli effetti di cui all'art. 13 del D.Lgs. 196/03. Il trattamento dei dati raccolti con la presente dichiarazione sarà effettuato con l'ausilio di mezzi elettronici direttamente dalla Regione Campania Settore Provinciale Ecologia ai fini esclusivi dello svolgimento delle proprie funzioni istituzionali nei limiti stabiliti dal Decreto legislativo 152/06 e smi e dalla D.G.R.C. n. 1411/07.

Data 04/02/2019

**FIRMA**

La firma deve essere apposta in presenza del funzionario incaricato. Se la dichiarazione è inviata per posta o presentata a mezzo incaricato deve essere allegata fotocopia del documento di riconoscimento del dichiarante ( in corso di validità)

Esente dall'imposta di bollo ai sensi dell'art. 37 del Testo unico delle disposizioni legislative e regolamentari in materia di documentazione amministrativa

Allegato 1.b iscr.

(Iscrizione Camera di Commercio)

### DICHIARAZIONE SOSTITUTIVA

Il / La sottoscritto/a ENZO CONVIGNO nato/a a AVELLINO (AV)  
in data 17/05/1984 residente a CESINALI (AV)  
in via CIRCUNVALLAZIONE MOND 16

a conoscenza che, ai sensi degli artt. 75 e 76 del D.P. R. n.445/2000, le dichiarazioni mendaci, la falsità in atti e l'uso di atti falsi sono puniti ai sensi del codice penale e delle leggi speciali in materia oltre che con la decadenza dai benefici eventualmente conseguiti.

a richiesta del \_\_\_\_\_

per il seguente scopo \_\_\_\_\_

ai sensi e per gli effetti di cui all'art. 46 del D.P.R. n.445/2000

#### CERTIFICA SOTTO LA PROPRIA PERSONALE RESPONSABILITA'

- di essere nat a AVELLINO (AV) il 17/05/1984
- di essere il legale rappresentante della Ditta/Società sottoindicata:
- Denominazione Ditta/Società CONVIGNO ENZO
- forma giuridica DITTA INDIVIDUALE
- sede legale VIA CIRCUNVALLAZIONE MOND, 16 - 83020 CESINALI (AV)
- codice fiscale/partita IVA CILVNEE84E17A509A 02890760644
- iscrizione al n. \_\_\_\_\_ del Registro delle Imprese di AVELLINO tenuto dalla C.C.I.A.A. di AVELLINO dalla data del 04/07/2016
- Numero Repertorio Economico Amministrativo 190397
- durata Ditta/Società \_\_\_\_\_
- oggetto sociale \_\_\_\_\_
- poteri da Statuto \_\_\_\_\_
- titolari di cariche o qualifiche (elenco dei soci se s.n.c.. componenti del Consiglio di Amministrazione se Società di capitali, soci accomandatari se s.a.s. e/o eventuali altri soggetti aventi poteri di firma e rappresentanza) cognome nome e carica ricoperta - ESEMPIO: socio contitolare (S.n.c.), socio accomandatario (S.a.s.), Amministratore Unico, Presidente, Vice Presidente, Amministratore Delegato, Amministratore-Consigliere (S.r.l. e S.p.a.):  
\_\_\_\_\_

-che la predetta Ditta non si trova in stato di liquidazione o di fallimento e non ha presentato domanda di concordato.

IL DICHIARANTE

[Firma]  
(firma per esteso)

(luogo data)

Ai sensi e per gli effetti di cui all'art. 47 del D.P.R. 28/12/2000 n. 445

#### DICHIARA SOTTO LA PROPRIA PERSONALE RESPONSABILITA'

i dati anagrafici (cognome, nome, luogo e data di nascita) di tutti i titolari di cariche o qualifiche sopra certificati:

Il/la sottoscritto/a dichiara inoltre di essere informato/a, ai sensi del D.Lgs.n.196/2003 (codice in materia di protezione di dati personali) che i dati personali raccolti saranno trattati, anche con strumenti informatici, esclusivamente nell'ambito del procedimento per il quale la presente dichiarazione viene resa.

IL DICHIARANTE

[Firma]  
(firma per esteso)

(luogo. data)

Ai sensi dell'art. 38, D.P.R. 445 del 28/12/2000 la dichiarazione sostitutiva dell'atto di notorietà sottoscritta dall'interessato in presenza del dipendente addetto ovvero sottoscritta e inviata unitamente a copia fotostatica, non autenticata, di un documento di identità del sottoscrittore, all'ufficio competente tramite un incaricato, a mezzo raccomandata e/o posta certificata (PEC)





*Corvigno Enzo*

Cognome **CORVIGNO**  
 Nome **ENZO**  
 nato il **17/05/1984**  
 (atto n. **1639** p. **1** s. **A 1984**)  
 a **AVELLINO (AV)**  
 Cittadinanza **ITALIANA**  
 Residenza **CESINALI**  
 Via **VIA CIRCUMV. NORD 16**  
 Stato civile **STATO LIBERO**  
 Professione **STUDENTE**

CONNOTATI E CONTRASSEGNI SALIENTI

Statura **1.85**  
 Capelli **CASTANI**  
 Occhi **AZZURRI**  
 Segni particolari **NESSUNO**



Firma del titolare *Enzo Corvigno*  
**CESINALI** il **26/07/2013**

Impronta del dito indice sinistro



REPUBBLICA ITALIANA  
**TESSERA SANITARIA**  
 CARTA REGIONALE DEI SERVIZI

Nome **ENZO**  
 Cognome **CORVIGNO**  
 Codice Fiscale **CRVNZ84E17A509A** Sesso **M**  
 Luogo di nascita **AVELLINO**  
 Data di nascita **17/05/1984**  
 Data di scadenza **02/05/2019**



**Dichiarazione sostitutiva di certificazione**  
(D.P.R. n. 445 del 28.12.2000 e s.m.i.)  
**Compilare in formato word o a stampatello**

Il sottoscritto (nome-cognome) CARMINE IANDOLO Cod. Fiscale NDLCHN65M18A508 W  
nato/a AVELLINO Prov AV il 18/08/1965 residente a  
AVELLINO via/piazza MACCHIA n 23A in qualità  
di RT della società ENZO CORVIGNO

Consapevole delle sanzioni penali in caso di dichiarazioni false e della conseguente decadenza dai benefici eventualmente conseguiti (ai sensi degli artt. 75 e 76 D.P.R. 445/2000) sotto la propria responsabilità

DICHIARA

- che non sussistono nei propri confronti cause di divieto, di decadenza o di sospensione, previste dall'art. 67 del DLgs. n. 159/2011 e smi.
- di avere i seguenti familiari conviventi di maggiore età\*\*, ai sensi dell'art. 85, comma 3 del DLgs. n. 159/2011 e smi:

Nome ANNA Cognome IANNACCONE Codice Fiscale \_\_\_\_\_

Luogo e data di nascita AVELLINO 24/05/66 residenza AVELLINO VIA MACCHIA 23A

Nome SALVATORE Cognome IANDOLO Codice Fiscale \_\_\_\_\_

Luogo e data di nascita AVELLINO 14/7/1997 residenza AVELLINO VIA MACCHIA 23A

Nome \_\_\_\_\_ Cognome \_\_\_\_\_ Codice Fiscale \_\_\_\_\_

Luogo e data di nascita \_\_\_\_\_ residenza \_\_\_\_\_

Nome \_\_\_\_\_ Cognome \_\_\_\_\_ Codice Fiscale \_\_\_\_\_

Luogo e data di nascita \_\_\_\_\_ residenza \_\_\_\_\_

Il/la sottoscritto/a dichiara inoltre di essere informato/a, ai sensi del D.Lgs. n. 196/2003 (codice in materia di protezione di dati personali) che i dati personali raccolti saranno trattati, anche con strumenti informatici, esclusivamente nell'ambito del procedimento per il quale la presente dichiarazione viene resa.

22/3/2009  
data

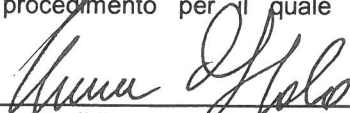
  
firma leggibile del dichiarante(\*)

N.B.: La presente dichiarazione deve essere compilata esclusivamente in formato Word o a stampatello la presente dichiarazione non necessita dell'autenticazione della firma e sostituisce a tutti gli effetti le normali certificazioni richieste o destinate ad una pubblica amministrazione nonché ai gestori di pubblici servizi e ai privati che vi consentono.

L'Amministrazione si riserva di effettuare controlli, anche a campione, sulla veridicità delle dichiarazioni (art. 71, comma 1, D.P.R. 445/2000).

In caso di dichiarazione falsa il cittadino sarà denunciato all'autorità giudiziaria.

(\*) La dichiarazione sostitutiva va redatta da tutti i soggetti di cui all'art. 85 del DLgs 159/2011.

(\*\*) Per "familiari conviventi" si intendono "chiunque conviva" con i soggetti di cui all'art. 85 del D.Lgs 159/2011, purché maggiorenni.



**Dichiarazione sostitutiva di certificazione**  
(D.P.R. n. 445 del 28.12.2000 e s.m.i.)  
**Compilare in formato word o a stampatello**

Il sottoscritto (nome-cognome) ENTO CONVITTO Cod. Fiscale CRVNE 84E17A509A  
nato a AVELLINO Prov AV il 17/05/1984 residente a  
PESINALI via/piazza CIRCUNVALLAZIONE MOND n 16 in qualità  
di \_\_\_\_\_ della società \_\_\_\_\_

Consapevole delle sanzioni penali in caso di dichiarazioni false e della conseguente decadenza dai benefici eventualmente conseguiti (ai sensi degli artt. 75 e 76 D.P.R. 445/2000) sotto la propria responsabilità

DICHIARA

- che non sussistono nei propri confronti cause di divieto, di decadenza o di sospensione, previste dall'art. 67 del DLgs. n. 159/2011 e smi.
- di avere i seguenti familiari conviventi di maggiore età\*\*, ai sensi dell'art. 85, comma 3 del DLgs. n. 159/2011 e smi:

Nome SIMONA Cognome NICOLETTI Codice Fiscale NCLSMN79L46A509E

Luogo e data di nascita AVELLINO 6/7/1979 residenza AVELLINO - VIA FERRINO 13

Nome \_\_\_\_\_ Cognome \_\_\_\_\_ Codice Fiscale \_\_\_\_\_

Luogo e data di nascita \_\_\_\_\_ residenza \_\_\_\_\_

Nome \_\_\_\_\_ Cognome \_\_\_\_\_ Codice Fiscale \_\_\_\_\_

Luogo e data di nascita \_\_\_\_\_ residenza \_\_\_\_\_

Nome \_\_\_\_\_ Cognome \_\_\_\_\_ Codice Fiscale \_\_\_\_\_

Luogo e data di nascita \_\_\_\_\_ residenza \_\_\_\_\_

Il/la sottoscritto/a dichiara inoltre di essere informato/a, ai sensi del D.Lgs. n. 196/2003 (codice in materia di protezione di dati personali) che i dati personali raccolti saranno trattati, anche con strumenti informatici, esclusivamente nell'ambito del procedimento per il quale la presente dichiarazione viene resa.

13/03/2018  
data

  
firma leggibile del dichiarante(\*)

N.B.: La presente dichiarazione deve essere compilata esclusivamente in formato Word o a stampatello la presente dichiarazione non necessita dell'autenticazione della firma e sostituisce a tutti gli effetti le normali certificazioni richieste o destinate ad una pubblica amministrazione nonché ai gestori di pubblici servizi e ai privati che vi consentono.

L'Amministrazione si riserva di effettuare controlli, anche a campione, sulla veridicità delle dichiarazioni (art. 71, comma 1, D.P.R. 445/2000).

In caso di dichiarazione falsa il cittadino sarà denunciato all'autorità giudiziaria.

(\*) La dichiarazione sostitutiva va redatta da tutti i soggetti di cui all'art. 85 del DLgs 159/2011.

(\*\*) Per "familiari conviventi" si intendono "chiunque conviva" con i soggetti di cui all'art. 85 del D.Lgs 159/2011, purché maggiorenni.

Cognome **IANDOLO**  
 Nome **CARMINE**  
 nato il **18/08/1965**  
 (atto n. **1518** p. **I S A 1965**)  
 a **AVELLINO (AV)**  
 Cittadinanza **ITALIANA**  
 Residenza **AVELLINO**  
 Via **CONTRADA MACCHIA N. 23/A**  
 Stato civile **CONIUGATO**  
 Professione **INGEGNERE**

CONNOTATI E CONTRASSEGNI SALIENTI

Statura **m. 1.75**  
 Capelli **CASTANI**  
 Occhi **CERULEI**  
 Segni particolari **PORTA LENTI**  
**FISSE**



Firma del titolare *Carmine Iandolo*  
**AVELLINO** il **21/06/2012**

IL SINDACO  
 IL RESPONSABILE INCARICATO  
*Francesca*

Impronta del dito  
 indice sinistro

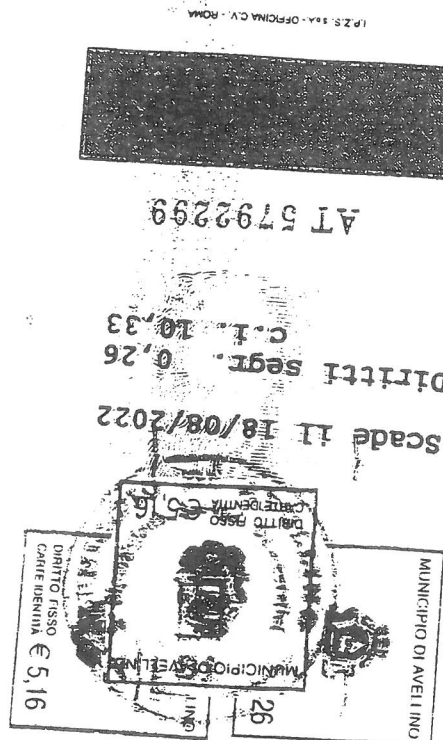
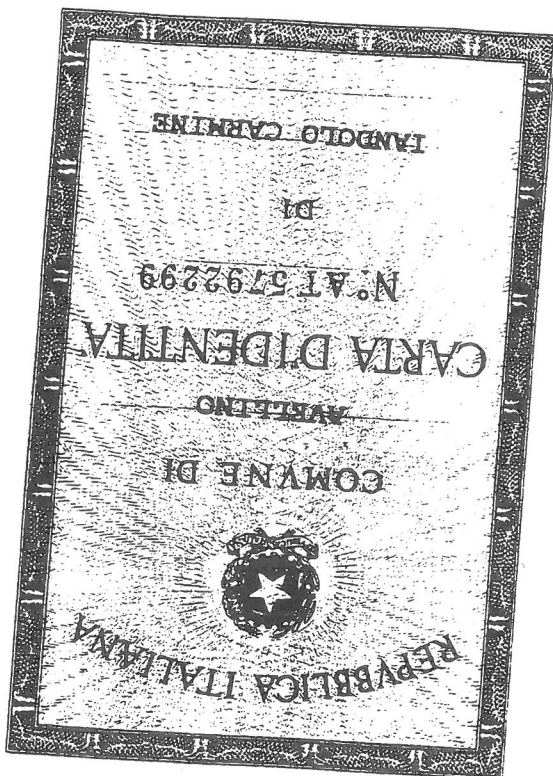

## **IMPIANTO DI TRATTAMENTO DELLE ACQUE – SCHEDE TECNICHE**



# IMPIANTI DI PRIMA PIOGGIA



## TRATTAMENTO DELLE ACQUE DI PRIMA PIOGGIA IN CONTINUO

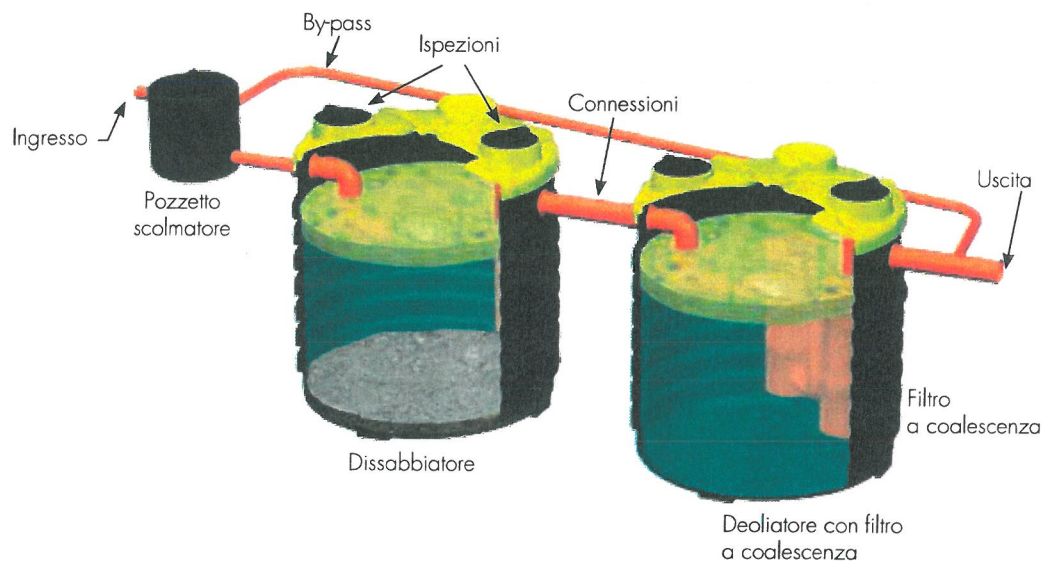

### DESCRIZIONE DEL PRODOTTO

L'impianto permette di trattare in continuo le acque di prima pioggia provenienti dal dilavamento di superfici impermeabili fino a 7200 m<sup>2</sup>.

Il sistema di trattamento acque di prima pioggia sfrutta l'azione di un separatore di sabbie e oli a funzionamento continuo in grado di trattare portate fino a 40 l/s. Le acque di dilavamento provenienti dalle aree di transito impermeabili devono essere convogliate al sistema di trattamento. Nelle vasche di trattamento viene inviata una portata data dai primi 5 mm di un evento meteorico scaricati in 15 minuti; per portate superiori si attiva il by-pass che invia al recapito delle acque bianche, le acque in eccesso. L'impianto di trattamento è costituito da un dissabbiatore e un deoliatore con filtro a coalescenza così che il refluo in uscita abbia le caratteristiche idonee per poter essere scaricato in corpo idrico superficiale (all. 5 tab. 3 D.lgs 152/2006).

L'efficacia dell'impianto è per i seguenti parametri:

- Solidi sedimentabili.
- Idrocarburi totali ed altri liquidi leggeri non emulsionati aventi peso specifico sino a 0,95 g/cm<sup>3</sup>.
- La portata di punta m<sup>3</sup>/h per ogni singolo modello dove non espressamente indicato deve essere inferiore ai limiti indicati sulla scheda tecnica.
- La superficie (m<sup>2</sup>) del piazzale da trattare per ogni singolo modello, dove non espressamente indicato, deve essere minore o uguale ai limiti indicati sulla scheda tecnica.
- Per quanto non espressamente indicato si fa riferimento ai dati di progetto indicati sulla scheda tecnica.

### IMPIEGO

Separazione di oli minerali, idrocarburi e inerti per: parcheggi auto, box e saloni espositivi, stazioni di servizio, stazioni di lavaggio, autofficine e imprese di demolizione.

### ACCESSORI

Prolunga per rialzo boccaporto e ispezione (opzionale). Vedi pag. 8 - 9 - 10.



## SCARICO IN CORSO D'ACQUA SUPERFICIALE SENZA ACCUMULO

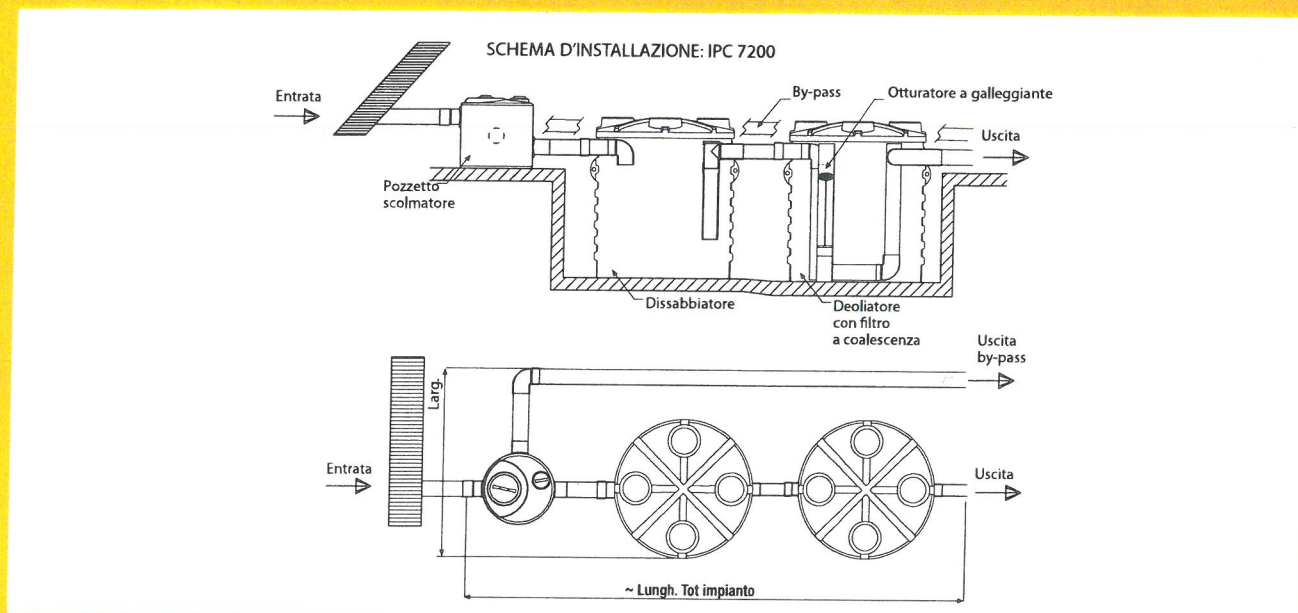

### DESCRIZIONE DEL PRODOTTO

Impianto di trattamento delle acque di pioggia contaminate da idrocarburi, oli minerali e sedimenti pesanti, del tipo in continuo a servizio di parcheggi, strade, magazzini e depositi scoperti, prodotto in azienda certificata ISO 9001/2008, rispondente al Dlgs n. 152 del 2006 e dimensionato secondo la L.R. Lombardia del 27/05/85 n. 62 per il trattamento di una portata di pioggia di 5 mm di un evento meteorico scaricati in 15 minuti, per installazione interrata, costituito da:

- pozzetto scolmatore in monoblocco liscio di polietilene (PE) con tronchetti di entrata, by-pass per scolmare le acque eccedenti la portata di progetto e di uscita in PVC con guarnizione a tenuta e ispezione con chiusino in PP;
- separatore di sabbie e altri sedimenti pesanti corrugato in monoblocco di polietilene (PE), rispondente alle norme UNI EN 1825-1, dotato di tronchetto in PVC con guarnizione a tenuta in entrata con curva 90° per il rallentamento e la distribuzione del flusso e, in uscita, di tronchetto in PVC con guarnizione a tenuta, con deflettore a T e tubazione sommersa; dotato anche di sfiato per il biogas in PP e di chiusini per le ispezioni e gli interventi di manutenzione e spurgo;
- vasca di separazione degli oli e idrocarburi in sospensione, in monoblocco di polietilene, dimensionata secondo la norma UNI-EN 858-1, dotata di tronchetto in PVC con guarnizione a tenuta in entrata con curva 90° per il rallentamento e la distribuzione del flusso e, in uscita, di un percorso idraulico con presenza di filtro a coalescenza in spugna poliuretanicca alloggiato all'interno di un cestello in acciaio inox estraibile; dotato di otturatore a galleggiante, sfiato per il biogas in PP e di chiusini per le ispezioni e gli interventi di manutenzione e spurgo.

### ACCESSORI

Prolunga per rialzo boccaporto e ispezione (opzionale). Vedi pag. 8 - 9 - 10.



## DATI TECNICI

Articolo		IPC270	IPC360	IPC540	IPC720	IPC1350	IPC1800	IPC2700	IPC3600	IPC4500	IPC5400	IPC6300	IPC7200
Superficie impermeabile	m <sup>2</sup>	270	360	540	720	1350	1800	2700	3600	4500	5400	6300	7200
Portata di progetto	lt/s	1,5	2	3	4	7,5	10	15	20	25	30	35	40
Volume utile complessivo	lt	1624	2042	1967	2461	4032	4960	6201	7345	8654	10200	13645	15357
Volume max di raccolta sabbie	lt	150	200	300	400	860	1000	1500	2000	2500	3000	3500	4000
Volume minimo di stoccaggio oli	lt	27	35	53	70	152	176	225	300	375	450	525	600
Pozzetto scolmatore	Modello	PSC 051212IPC	PSC 051212IPC	PSC 051212IPC	PSC 051212IPC	PSC 051212IPC	PSC 051212IPC	PSC 052020IPC	PSC 052020IPC	PSC 052020IPC	PSC 052020IPC	PSC 052020IPC	PSC 102525IPC
	Ø	mm	790	790	790	790	790	790	790	790	790	790	1140
	H	mm	790	790	790	790	790	790	790	790	790	790	1160
	Ø E/U	mm	125	125	125	125	125	125	200	200	200	200	250
Dissabbiatore	Modello	NDD1000	NDD1000	NDD1500	NDD1500	NDD2600	NDD3200	NDD3800	NDD4600	NDD5400	NDD6400	NDD7000	NDD9000
	Ø	mm	1150	1150	1150	1150	1710	1710	1710	1950	1950	2250	2250
	H	mm	1220	1220	1720	1720	1350	1625	1855	2125	2250	2530	2367
	Ø E/U	mm	125	125	125	125	125	125	200	200	200	200	250
Deoliatore con filtro a coalescenza	Modello	NDOFC 1000 1,5 l/s	NDOFC 1500 2 l/s	NDOFC 1000 3 l/s	NDOFC 1500 4 l/s	NDOFC 2600 7,5 l/s	NDOFC 3200 10 l/s	NDOFC 3800 15 l/s	NDOFC 4600 20 l/s	NDOFC 5400 25 l/s	NDOFC 6400 30 l/s	NDOFC 7000 35 l/s	NDOFC 9000 40 l/s
	Ø	mm	1150	1150	1150	1150	1710	1710	1710	1950	1950	2250	2250
	H	mm	1220	1720	1220	1720	1350	1625	1855	2125	2250	2530	2367
	Ø E/U	mm	125	125	125	125	125	125	200	200	200	200	250
Dimensioni totali impianto	lunghezza	m	4,3	4,3	4,3	5,4	5,4	5,4	5,4	~ 6	6,8	~ 6,8	6,8
	larghezza	m	1,3	1,3	1,3	1,3	1,9	1,9	1,9	~ 2,2	2,4	~ 2,4	2,4

\* In presenza di tubazioni diverse da quelle standard, consultare il nostro ufficio tecnico.

## DICHIARAZIONE ANTINCENDIO

Il sottoscritto, ing. Carmine Iandolo nato ad Avellino il 18/08/65 ed ivi residente in via Macchia n°23/A, iscritto all'Ordine degli Ingegneri della provincia di Avellino con il numero 1249 ed iscritto all'elenco del Ministero dell'Interno art. 4 del DM 30/04/93 con il n° AV.1249.I.224, incaricato dalla sig. Enzo Corvigno di redigere la presente dichiarazione per l'impianto di autodemolizione da realizzare nella zona PIP località Pauzone nel Comune di Castelvetero sul Calore (AV) della superficie di 1400 mq, in qualità di proprietario e titolare,

- visto il D.P.R. n.151/2011;
- visto il D.M. del 07/08/2012;

### **attesta**

che l'impianto di autodemolizione da realizzare nella zona PIP località Pauzone nel Comune di Castelvetero sul Calore (AV) della superficie di 1400 mq, non è oggetto di rilascio della SCIA antincendio e/o Certificato di Prevenzione Incendi parte del Comando provinciale dei Vigili del Fuoco in quanto non è un'attività riportata nell'elenco del DPR 151/2011 e smi e Decreto M. I. del 07/08/2012.

Avellino, lì 04/02/2019

### **Il tecnico**

dott. ing. Carmine Iandolo